

A320i ink jet yazıcı

Servis rutinini kaldırıyor...



Kendi kendini yönetebilen
akıllı teknolojisi ile yeni A320i
maliyetleri düşürüyor ve üretim
hatlarını basitleştiriyor.

Domino. Do more.

Servis rutinini kaldırıyor...

Başlat düğmesine bastığınız andan itibaren, **A320i** hayatınızı kolaylaştırmaya başlayacak.

Akıllı Teknoloji' nin geliştirilmesi ile beraber, **A320i** en iyi performansı elde etmek için sadece biten sarf malzemelerinin değişimine ihtiyaç duyar. Yazıcının servis ihtiyacı yoktur.

Size zamandan ve sarf malzemesinden kazandırdığı gibi hat duruşlarını ortadan kaldırır.

Bir adım daha ileri. Kodlama makinası geliştirme alanındaki köklü deneyimimiz sayesinde mevcut hatlarınızı en verimli şekilde kullanmanız için geliştirildi.

i-Tech Mürekkep Sistemi... Mühendislik ve Kimya'nın buluştuğu nokta.

Domino **i-Tech** mürekkepleri en iyi performans için optimize edilmiştir

- Optimize kod kalitesi
- Optimize güvenilirlik
- Optimize işletme giderleri

i-Tech mürekkepleri, geniş bir uygulama yelpazesi için tasarlanmıştır



i-Tech mürekkepleri gıda paketleme standardı **EuPIA** talimatlarına uygundur.



i-Tech mürekkepleri ağır metal ve halojen içermez.



i-Tech mürekkepleri çok hızlı kuruma süresine sahiptir. Ağır ve kalıcı kokusu yoktur.



Alkole dayanıklı **i-Tech** mürekkepleri kablo, tel ve diğer bir çok endüstriyel aplikasyon için uygundur.

30 yıllık Domino ink jet güvenilirliği bir tesadüf değildir!

Domino **i-Tech** mürekkepleri

- Kaliteli dizayn
- Kaliteli materyaller
- Kaliteli üretim
- Kaliteli personel

Domino **i-Tech** mürekkepleri yazıcının tam kalbinde...



Çevre Duyarlılığı

Domino'nun üretim safhaları ve çevre duyarlılığı politikası standartları resmi, endüstriyel normların ve şirket normlarının her koşulda üzerindedir. Şirket olarak doğal kaynak ve enerji kullanımını minimize etmeye ve atık miktarını azaltmaya önem vermekteyiz. Ek olarak ürünlerimiz RoHS ve WEEE uyumludur ve tamamı geri dönüştürülebilir malzeme kullanılarak üretilmiştir.

A320i

Servis rutinini ortadan kaldıran, akıllı mürekkep sistemi ile önceki modellere göre atık mürekkep oranını 40% azaltan **A320i** karbon atık izinini azaltır. Gelişmiş enerji tasarruflu yazılımı sayesinde Üretim hattınız durduğu zaman kodlama makinasınız otomatik olarak duracaktır.

Servis İhtiyacı Yok – Akıllı Teknoloji

Qube'e giriş – Bakım ve duruş yok

Devrim niteliğindeki **i-Tech** mürekkep sisteminin kalbi olan **Qube**, içerisinde mürekkep ve filtreleri barındırır. **Qube** değişimini herkes 10 dakikadan kısa sürede yapabilir.



Akıllı

i-Tech mürekkep ve inceltici sistemi ile **A320i** kullanım alışkanlığınızı takip eder ve sarf malzemesi tükenene kadar aralıksız çalışmaya devam eder.

Geliştirilmiş Genel Ekipman Etkinliği (GEE)

Kilitli **CleanFill** kartuşlar sayesinde, sarf malzemesi değişikliği kolay ve güvenli bir şekilde makina çalışır durumdayken bile yapılabilir. Geniş hacimli inceltici kartuşları sayesinde hatlarınızın çalışma sürelerini uzatacaktır.

Sonuç? Hatta çok daha uzun süre kesintisiz ve duruşsuz çalışan yazıcı – ve sarf israfına son



Kolay entegrasyon – Üretim hatlarını kolaylaştırır



Esnek

Geniş kapsamlı kullanıcı arayüzü seçenekleri tüm uygulamalara uygundur ve birden çok yazıcıyı kolayca kontrol edebilir.

- Entegre arayüz
- Uzaktan erişim ve ağ sunucusu
- Standart fonksiyonlar ve ağ protokolleri



Erişilebilir

Çoklu giriş çıkış soketleri ile ihtiyaçlarınız doğrultusunda kompleks ortamlara kolayca uyum sağlar. Patentli yazılım teknolojimiz, karışık kodlama ihtiyaçlarınıza kolayca cevap verir.

Kolay Kullanım – Stressiz üretim hatları

Basit

Yazıcıyı çok hızlı şekilde üretime hazırlayan basitleştirilmiş eşsiz **QuickStep** arayüzü.

Kompleks menüler ve parametreler barındırmaz. Sadece işini kaydedin ve yazdırın.

Sarf malzemelerimiz kullanım kolaylığı için renkli tanklardır.



Gizli

Gerekli durumlarda, GAMP4 uyumlu güvenlik yönetimi kullanılabilir. Böylece istediğiniz operatöre ayarlara giriş izni verebilirsiniz. Mesaj şablonları ve yazı alanları güvenli mesaj düzenlemeyi sağlar ve hata ihtimalini azaltır.



İşinizi kolaylaştırır – Çünkü zamanınız kıymetli



Kullanışlı

Sadece bir düğmeye basın. **SureStart** teknolojisi, mühürlü nozzle özgün yazıcı kafa tasarımı ve tam otomatik yıkama tutarlı bir performansı garanti eder.

Güvenilir

Sınıfında lider filtrasyonu ve modülasyonu ile Domino **A320i**, sıcaklık kontrollü yazıcı kafa ve otomatik viskozite kontrol sistem ile güvenilir ve etkin bir kullanım sunar.

Tutarlı

A320i'yi açılıştan kapanışa kadar işi ile baş başa güvenle bırakabilirsiniz. Performans ve kaliteyi tutarlı olarak size sunacaktır.



A320i ile hızlı bir tur

Kolay kurulum ve devamlılık

Dayanıklı endüstriyel dizayn Domino yazıcılarının karakteristik özelliğidir.

QuickStep arayüzü
Arayüz veya SureTouch
klavye

Yeni **i-Tech**
Mürekkep Sistemi

Devrim niteliğindeki **Qube**,
mürekkep ve filtreler içinde

Yüksek kalite materyal
ve imalat

SureStart
Yazıcı Kafa

Yeni nesil birinci safha kodlama cihazlarımız eşsiz Akıllı Teknoloji sistemi **i-Tech**'i kullanmaktadır. Amacımız üretim hatlarında bakımları azaltmak, maliyetleri düşürmek ve hat etkinliğini arttırmaktır. **i-Tech** bize bu alanda yardımcı olmaktadır.

Domino. Do more.



Teknik Özellikler

A320i

Operasyonel Yeterlilik

Satır başına maksimum karakter sayısı	255
Maksimum satır sayısı	4
Alan başına maksimum mesaj sayısı	256
Yazıcı başına maksimum alan sayısı	16
Maksimum hat hızı (TS 5x5)	325m/dak

Arayüzler

QVGA (320x240) SureTouch klavye	Standart
SVGA (800x600) renkli TouchScreen	Opsiyonel
TouchPanel uzaktan Touchscreen	Opsiyonel
Ethernet (web server ve email)	Standart
USB	Standart
RS232	Opsiyonel
Domino Protokolleri	Codenet/Intercom
Endüstri Protokoller	ZPL (limitli)
4 adım 24v alarm	Opsiyonel
4 adım kuru kontak	Opsiyonel
Programlanabilir I/O (8 Giriş 8 Çıkış)	Opsiyonel
Ürün Seçimi	Standart
Şaft Takometre	Standart

Çevre

Ağırlık	24.5kgs
IP değeri	55
Çalışma sıcaklığı	5 ila 50
Rutubet	10-90%
Güç gereksinimi	96-256v 47-63hz
Güç tüketimi	56.3 Watt

Uyumluluk

CE	Standart
TUV	Standart
RoHS	Standart
Sony Green Partner	Standart
Eupia uyumlu mürekkepler	Standart
Ağır metallsiz mürekkepler	Mevcut
Halojensiz mürekkepler	Mevcut

Yazıcı Kafa

Hortum uzunluğu	3m
Eğim çapı	100mm
Nozzle ebadı	60µ veya 75µ
Sure start	Standart
Isıtıcı	Standart
Pozitif hava pompası	Opsiyonel
Air Dryer	Opsiyonel

Mürekkep Sistemi

i-Tech mürekkep sistemi	Standart
CleanFill mürekkep kartuşu	825ml*
CleanFill inceltici kartuşu	1200ml*
Qube değişimi	Yıllık*
Rutin bakım	Yok

* Kullanıcı görevidir

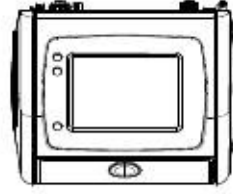

Ölçekli değildir.
Bilgi amaçlıdır.

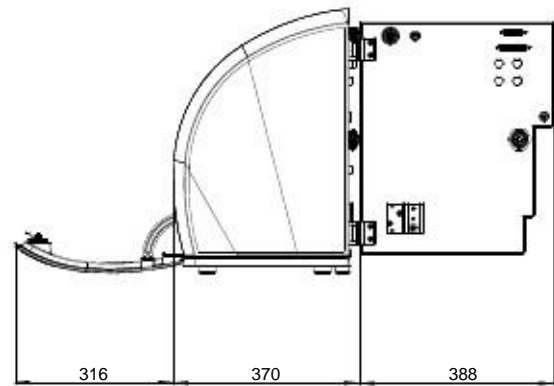
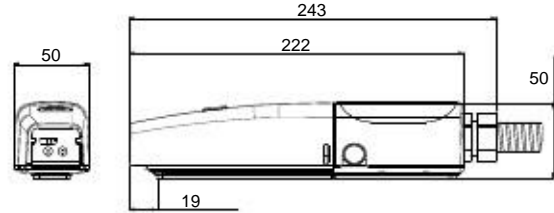
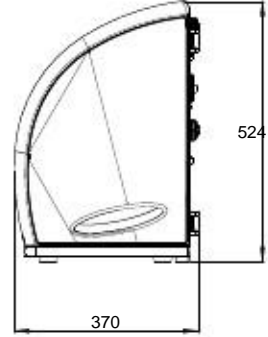

(Kapak kapalı)

Baskı Örnekleri

